

დამტკიცებულია  
საქართველოს ტექნიკური უნივერსიტეტის  
ფაკულტეტის საბჭოს  
2013 წლის 12 აპრილის # 17 სხდომის ოქმით

მოდიფიცირებულია  
საქართველოს ტექნიკური უნივერსიტეტის  
არქიტექტურის, ურბანისტიკის და დიზაინის ფაკულტეტის  
საბჭოს 2022 წლის 26 იანვრის N12 სხდომის ოქმით

საჯარო სამართლის იურიდიული პირი - საქართველოს ტექნიკური უნივერსიტეტის არქიტექტურის, ურბანისტიკის და დიზაინის ფაკულტეტზე ხატვასა და ხაზვაში გასაუბრების ჩატარების

## დ ე ბ უ ლ ე ბ ა

### მუხლი 1. რეგულირების სფერო

1. დებულება არეგულირებს საჯარო სამართლის იურიდიული პირი - საქართველოს ტექნიკური უნივერსიტეტის (შემდგომში - სტუ) არქიტექტურის, ურბანისტიკის და დიზაინის ფაკულტეტზე ხატვასა და ხაზვაში გასაუბრების ჩატარების წესს და პირობებს;
2. ამ დებულების სამართლებრივი საფუძვლებია "უმაღლესი განათლების შესახებ" საქართველოს კანონი, სტუ-ს რექტორის მიერ გამოცემული ინდივიდუალურ-ადმინისტრაციული და სხვა ნორმატიული აქტები.

### მუხლი 2. ტერმინთა განმარტებები

ამ დებულების მიზნებისათვის გამოყენებულ ტერმინებს აქვს შემდეგი მნიშვნელობა:

- ა. გასაუბრება ხატვასა და ხაზვაში - სტუ-ში ბაკალავრიატის საგანმანათლებლო პროგრამებზე: "არქიტექტურა" ან "архитектура" სწავლის გაგრძელების მსურველთათვის, ერთიან ეროვნულ გამოცდებამდე, სწავლის უფლების მოსაპოვებელი, სავალდებულო პროცედურა, რაც ვრცელდება სტუ-ს არქიტექტურის, ურბანისტიკის და დიზაინის ფაკულტეტის აბიტურიენტებზე, აგრეთვე აღნიშნულ საგანმანათლებლო პროგრამებზე სწავლის გაგრძელების მსურველ უცხო ქვეყნის მოქალაქეებზე და მობილობის მსურველ სტუდენტებზე.
- ბ. ხატვისა და ხაზვის კომისია (შემდგომში - კომისია) - სტუ-ში ხატვასა და ხაზვაში გასაუბრების ჩატარების ორგანიზაციულ მხარეზე პასუხისმგებელი ორგანო.
- გ. საპრეტენზიო კომისია - საპრეტენზიო განცხადებების განხილვის მიზნით შექმნილი დროებითი ორგანო;
- დ. ხატვისა და ხაზვის კომისიის თავჯდომარე - პირი, რომელიც ხელმძღვანელობს სტუ-ში გასაუბრების ე.წ. „შემოქმედებითი ტურის“ ჩატარების პროცესს.

- ე. ხატვისა და ხაზვის კომისიის წევრები - აბიტურიენტების მიერ გასაუბრებაზე წარმოდგენილი ნამუშევრების შემფასებელი ექსპერტები/სპეციალისტები.
- ვ. კომისიის მდივანი - პირი, რომელიც ახორციელებს აბიტურიენტთა/მობილობის მსურველ სტუდენტთა რეგისტრაციას და ეხმარება კომისიას გასაუბრების პროცესში წამოჭრილი ტექნიკური საკითხების გადაწყვეტაში.
- ზ. აბიტურიენტი - სრული ზოგადი განათლების მქონე პირი, რომელსაც გააჩნია საქართველოში გაცემული ან მასთან გათანაბრებული სრული საშუალო განათლების დამადასტურებელი დოკუმენტი და სწავლის გაგრძელებას აპირებს საქართველოს ტექნიკური უნივერსიტეტის არქიტექტურის, ურბანისტიკისა და დიზაინის ფაკულტეტზე ბაკალავრიატის საგანმანათლებლო პროგრამებზე: "არქიტექტურა" ან "архитектура".
- თ. მობილობის მსურველი სტუდენტი - საქართველოს ნებისმიერი აკრედიტებული უმაღლესი საგანმანათლებლო დაწესებულების სტუდენტი, რომელსაც აქვს სურვილი - სწავლა გააგრძელოს უმაღლესი განათლების პირველ საფეხურზე სტუ-ს არქიტექტურის, ურბანისტიკის და დიზაინის ფაკულტეტზე ზემოთმოხსენიებულ პროგრამებზე, დარეგისტრირებულია სსიპ - განათლების აკრედიტაციის ეროვნული ცენტრის ელექტრონულ პორტალზე და სტუ-ში შემოიტანს შესაბამის განაცხადსა და თანდართულ დოკუმენტაციას.

### მუხლი 3. ხატვისა და ხაზვაში გასაუბრების პროცესის ადმინისტრირება

- 1. ხატვისა და ხაზვაში გასაუბრების ჩატარების მიზნით სტუ-ს რექტორის ინდივიდუალური ადმინისტრაციულ-სამართლებრივი აქტის საფუძველზე იქმნება სტუ-ს ხატვისა და ხაზვის კომისია და ინიშნება მისი თავმჯდომარე, წევრები, კომისიის მდივანი;
- 2. სტუ-ს ხატვისა და ხაზვის გასაუბრების კომისიის შემადგენლობაში შედის თავმჯდომარე და არანაკლებ ხუთი წევრი;
- 3. გასაუბრების ჩატარების პროცესში სტუ-ს პასუხისმგებლობას განეკუთვნება მისი ხარისხიანი, მაღალ დონეზე ორგანიზება, აბიტურიენტების მიერ წარმოდგენილი ნამუშევრების სამართლიანი შეფასება და შეფასების საბოლოო შედეგების (ჩათვლა ან არ ჩათვლა) დროული მიწოდება ერთიანი ეროვნული გამოცდების ჩატარებაზე პასუხისმგებელი სუბიექტისათვის – გამოცდების ეროვნული ცენტრისათვის.

### მუხლი 4. არქიტექტურის, ურბანისტიკისა და დიზაინის ფაკულტეტზე ჩარიცხვის წესი აბიტურიენტებისათვის, მობილობის მსურველი სტუდენტებისათვის და უცხო ქვეყნის მოქალაქეებისათვის

#### ა) აბიტურიენტებისათვის

- 1. სტუ-ს არქიტექტურის, ურბანისტიკის და დიზაინის ფაკულტეტზე აბიტურიენტების ჩარიცხვა ხდება საქართველოს განათლებისა და მეცნიერების მინისტრის 2005 წლის 27 მარტის №127 ბრძანებით დამტკიცებული ერთიანი ეროვნული გამოცდების ჩატარების დებულების მე-8 მუხლის, მე-3 პუნქტის, "ზ" ქვეპუნქტით გათვალისწინებული "შერეული წესით", რომელიც გულისხმობს აბიტურიენტთა/ მობილობის მსურველ სტუდენტთა ჩარიცხვას გასაუბრების და ერთიანი ეროვნული გამოცდების შედეგად, კოეფიციენტებით რანჟირებული ქულებით.

2. სტუ-ს არქიტექტურის, ურბანისტიკის და დიზაინის ფაკულტეტზე მისაღებად აბიტურიენტებისათვის კონკურსით გათვალისწინებული საგნების ჩამონათვალია:

| პროგრამის დასახელება | ქართული ენა და ლიტერატურა | უცხოური ენა<br>(ინგლისური ენა, გერმანული ენა, ფრანგული ენა, რუსული ენა) | მესამე სავალდებულო საგანი/საგნები |
|----------------------|---------------------------|---|-----------------------------------|
| არქიტექტურა          | დიახ                      | დიახ  | მათემატიკა/ფიზიკა                 |
| архитектура          | დიახ                      | დიახ  | მათემატიკა/ფიზიკა                 |

3. ხატვასა და ხაზვაში გასაუბრების შედეგების მიხედვით (ჩათვლა ან არჩათვლა) დგინდება აბიტურიენტთა კომპეტენცია შესაბამის საგნებში, რაც ეროვნული გამოცდების დებულებით გათვალისწინებული სამი სავალდებულო საგანის გამოცდის შედეგებთან ერთად ავლენს იმ აბიტურიენტთა ნუსხას, რომლებმაც მოიპოვეს სწავლის გაგრძელების უფლება სტუ-ს არქიტექტურის, ურბანისტიკის და დიზაინის ფაკულტეტზე შესაბამის პროგრამაზე.

ბ) მობილობის მსურველი სტუდენტებისათვის

1. სტუ-ს არქიტექტურის, ურბანისტიკის და დიზაინის ფაკულტეტზე მობილობის წესით ჩარიცხვის უფლება აქვთ სტუდენტებს, რომელთაც სსიპ -განათლების აკრედიტაციის ეროვნული ცენტრის ელექტრონულ პორტალზე გაივლის რეგისტრაციას და სტუ-ში შემოიტანს შესაბამის განაცხადსა და თანდართულ დოკუმენტაციას;
2. სტუ-ში არქიტექტურის, ურბანისტიკისა და დიზაინის ფაკულტეტზე მობილობის წესით ჩარიცხვის მსურველი სტუდენტი ვალდებულია ამ დებულების თანახმად გაიაროს უნივერსიტეტის მიერ დადგენილი გასაუბრება ხატვასა და ხაზვაში. იმ შემთხვევაში თუ მობილობის მსურველ სტუდენტს სხვა უმაღლეს საგანმანათლებლო დაწესებულებაში წარმატებით გავლილი აქვს შემოქმედებითი ტური ხატვაში, მას არ მოეთხოვება სტუ-ში გასაუბრების გავლა და სტუ-ში ჩარიცხვა ხდება მხოლოდ მის მიერ გავლილი საგანმანათლებლო პროგრამის შესაბამისობის დადგენით სტუ-ს საგანმანათლებლო პროგრამასთან.
3. თუ არქიტექტურის, ურბანისტიკისა და დიზაინის ფაკულტეტზე მობილობის მსურველთა განცხადების რაოდენობა რეგისტრირებული ადგილების რაოდენობაზე მეტია, ჩარიცხვის უფლებას მიიღებს ის სტუდენტი, რომლის ერთიანი ეროვნული გამოცდების შედეგები აღემატება მობილობის სხვა მსურველთა შესაბამის შედეგებს იმ შემთხვევაში, თუ სტუდენტი სხვა უმაღლეს საგანმანათლებლო დაწესებულებაში ჩარიცხულია ერთიანი ეროვნული გამოცდების შემოღებამდე, მისი ჩარიცხვა სტუ-ში მოხდება დამატებითი გასაუბრების შედეგების შესაბამისად;

გ) უცხო ქვეყნის მოქალაქეებისათვის

სტუ-ს არქიტექტურის, ურბანისტიკისა და დიზაინის ფაკულტეტზე საგანმანათლებლო პროგრამის პირველ საფეხურზე სწავლა ერთიანი ეროვნული გამოცდების ჩაბარების

გარეშე, საქართველოს განათლებისა და მეცნიერების სამინისტროს მიერ დადგენილი წესის შესაბამისად დასაშვებია:

1. უცხო ქვეყნის იმ მოქალაქე ან მოქალაქეობის არმქონე აბიტურიენტისათვის, რომელმაც უცხო ქვეყანაში მიიღო სრული ზოგადი ან მისი ეკვივალენტური განათლება, მაგრამ არანაკლებ „ზოგადი განათლების შესახებ“ საქართველოს კანონით დადგენილი სწავლების შესაბამისი ხანგრძლივობისა და პროგრამის ათვისების შედეგად;
2. უცხო ქვეყნის იმ მოქალაქე ან მოქალაქეობის არმქონე სტუდენტისათვის, რომელიც სწავლობს უცხო ქვეყანაში ამ ქვეყნის კანონმდებლობის შესაბამისად აღიარებულ უმაღლეს საგანმანათლებლო დაწესებულებაში.
3. პირებისათვის, რომლებიც წარმატებით გაივლიან გასაუბრებას ხატვასა და ხაზვაში და გადალახავენ კომპეტენციის მინიმალურ ზღვარს.

#### მუხლი 5. ხატვასა და ხაზვაში გასაუბრების ჩატარების ფორმა და შეფასების სისტემა

1. გასაუბრება ხატვაში მიზნად ისახავს ნატურაში მოცემული საგნის აგების და გრაფიკულად შესრულების უნარ-ჩვევების შემოწმებას. გასაუბრებაში მონაწილე აბიტურიენტს/მობილობის მსურველ სტუდენტს ევალება კომისიას წარუდგინოს საკუთარი ხელით შესრულებული გეომეტრიული ფიგურის (კუბი, სფერო, პირამიდა, კონუსი, პარალელეპიპედი, ცილინდრი ან სხვა) ან რაიმე სხვა საგნის შავი ფერის ფანქრით თეთრ ფურცელზე შესრულებული მინიმუმ 5 გრაფიკული ნახატი (იხ. თანდართული ნიმუში დანართი №1) და კომისიის წევრების თანდასწრებით შეასრულოს მის მიერ წარმოდგენილი ნამუშევრებიდან ერთ-ერთის მცირე ფრაგმენტი.
2. გასაუბრება ხაზვაში მიზნად ისახავს აბიტურიენტის/მობილობის მსურველი სტუდენტის მიერ გეომეტრიული დეტალების გრაფიკულად გამოხაზვის უნარ-ჩვევების გამოვლენას (დეტალის წინხედისა და ზედხედის მიხედვით გვერდხედის აგებას და აქსონომეტრიის გამოხაზვას მეოთხედი ჭრილით). აბიტურიენტს/მობილობის მსურველი სტუდენტი ვალდებულია კომისიას წარუდგინოს მის მიერ შავი ფერის ფანქრით თეთრ ფურცელზე შესრულებული მინიმუმ 5 ნახაზი (იხ. თანდართული ნიმუში დანართი №2) და გასცეს სწორი პასუხები ნახაზებთან დაკავშირებით კომისიის წევრების მიერ დასმულ შეკითხვებს.
3. გასაუბრება წარმატებით გავლილად შეიძლება ჩაეთვალოს იმ აბიტურიენტს/ მობილობის მსურველ სტუდენტს, რომელიც საგამოცდო კომისიას წარუდგენს ნახატების და ნახაზების მინიმალურ (5-5) რაოდენობას, და შეასრულებს მუხლი 5-ის პუნქტი 1 და პუნქტი 2-ით გათვალისწინებულ აქტივობებს.
4. გასაუბრება ჩაითვლება წარუმატებლად და აბიტურიენტი /მობილობის მსურველი სტუდენტი ვერ მიიღებს ჩათვლას, თუ მან ვერ შეასრულა მუხლი 5-ის პუნქტი 3-ით გათვალისწინებული მოთხოვნები.
5. გასაუბრებაში უარყოფითი შეფასების მიღების შემთხვევაში, აბიტურიენტს უფლება აქვს გააგრძელოს მონაწილეობა ერთიან ეროვნულ გამოცდებში, თუმცა ის ვერ ჩაირიცხება სტუ-ის არქიტექტურის, ურბანისტიკის და დიზაინის ფაკულტეტზე მოქმედ ბაკალავრიატის საგანმანათლებლო პროგრამებზე: "არქიტექტურა" ან "Архитектура".
6. გასაუბრებაზე წარმოდგენილი ნამუშევრები რჩება კომისიის განმგებლობაში.
7. ხატვასა და ხაზვაში გასაუბრება აბიტურიენტისათვის უფასოა.

## მუხლი 6. სტუ-ში აბიტურიენტთა რეგისტრაცია

1. სტუ-ში ხატვასა და ხაზვაში გასაუბრების მონაწილე ვალდებულია რეგისტრაციისათვის სტუ-ს კომისიას წარუდგინოს პირადობის მოწმობა და მისი ასლი.
2. კომისიის მდივანი დაიტოვებს პირადობის მოწმობის ასლს, რომლის მონაცემები (გვარი,სახელი,პირადი ნომერი) აისახება სტუ-ის მიერ გამოცდების ეროვნულ ცენტრში წარდგენილ დოკუმენტაციაში.
3. ხატვასა და ხაზვაში გასაუბრების განრიგი, არქიტექტურის, ურბანისტიკისა და დიაზინის ფაკულტეტის დეკანის წარდგინებით, მტკიცდება სტუ-ს რექტორის მიერ გამოცემული ადმინისტრაციულ-სამართლებრივი აქტით.
4. გასაუბრების ჩატარების წესები (წინამდებარე დებულება) განთავსდება სტუ-ს არქიტექტურის, ურბანისტიკისა და დიაზინის ფაკულტეტის ვებ გვერდზე <https://gtu.ge/Arch/Students/Applicants.php>.

## მუხლი 7. გასაუბრების შედეგების გამოქვეყნება

1. ხატვისა და ხაზვის გასაუბრების კომისია შედეგებს, კომისიის თავჯდომარის ხელმოწერით, წერილობითი სახით დაუყოვნებლივ აქვეყნებს სტუ-ს შენობაში, არქიტექტურის, ურბანისტიკისა და დიაზინის ფაკულტეტის მიმდებარედ, მინიმუმ სამ ადგილზე. ეს ინფორმაცია შემდეგ დღესვე განთავსდება სტუ-ს არქიტექტურის, ურბანისტიკისა და დიაზინის ფაკულტეტის ვებ გვერდზე <https://gtu.ge/Arch/>;
2. გასაუბრების შედეგებთან დაკავშირებული საპრეტენზიო განაცხადების მიღება, იწარმოებს გასაუბრებისთვის განსაზღვრული დროის პერიოდის დასრულების შემდგომ მომდევნო სამუშაო დღეს 14 საათამდე, რის შემდეგ დაიწყება საპრეტენზიო კომისიის მიერ მათი განხილვა;
3. საპრეტენზიო განაცხადის საფუძველზე გასაუბრების შეფასებების შეცვლის შემთხვევაში დგინდება შეფასებათა საბოლოო შედეგები, რომელიც, საპრეტენზიო კომისიის მუშაობის დამთავრების შემდეგ, გამოიკვრება წინა დღეს გამოქვეყნებული შედეგების ადგილზე და იმავე დღესვე განთავსდება სტუ-ს არქიტექტურის, ურბანისტიკის და დიაზინის ფაკულტეტის ვებ გვერდზე.

## მუხლი 8. აბიტურიენტების/მობილობის მსურველ სტუდენტთა უფლება-მოვალეობები

აბიტურიენტები/მობილობის მსურველი სტუდენტები ვალდებულნი არიან:

- ა. სტუ-ის რექტორის ბრძანებით განსაზღვრულ დროის პერიოდში გამოცხადდნენ ხატვასა და ხაზვაში გასაუბრებაზე.
- ბ. თან იქონიონ წინამდებარე დებულების მე-5-ე და მე-6 მუხლში ჩამოთვლილი დოკუმენტები.
- გ. გასაუბრების დასრულების შემდეგ ნამუშევრები ჩააბარონ კომისიის თავმჯდომარეს ან კომისიის წევრებს.

## მუხლი 9. სტუ-ის ხატვისა და ხაზვის გასაუბრების შედეგების ამსახველი დოკუმენტები

1. სტუ-ში ხატვასა და ხაზვაში გასაუბრების კომისიის მუშაობის დასრულების შემდეგ კომისიის თავმჯდომარე სტუ-ს რექტორს მეორე სამუშაო დღესვე წარუდგენს გასაუბრებაში მონაწილე აბიტურიენტების სიას, საბოლოო შედეგების (ჩათვლა ან არჩათვლა) მითითებით, რის შემდეგაც დოკუმენტაცია იგზავნება გამოცდების ეროვნულ ცენტრში.
2. უმაღლეს საგანმანათლებლო დაწესებულებაში სტუდენტის ჩარიცხვა, ფორმდება მოქმედი კანონმდებლობის შესაბამისად.

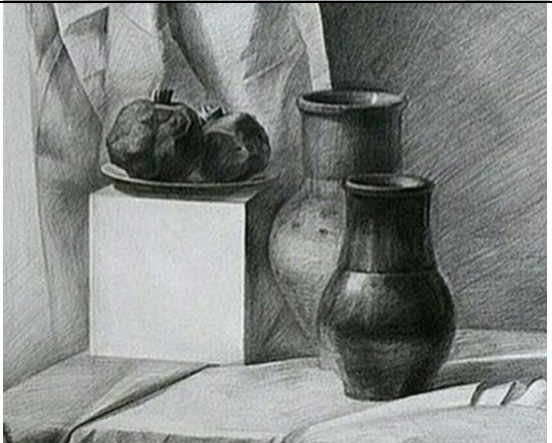
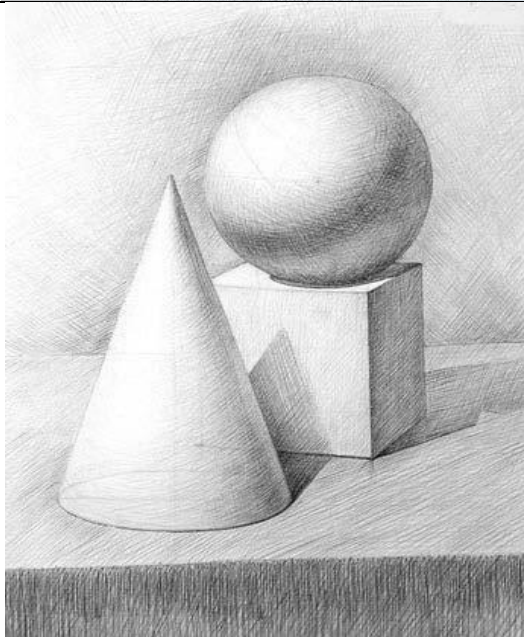

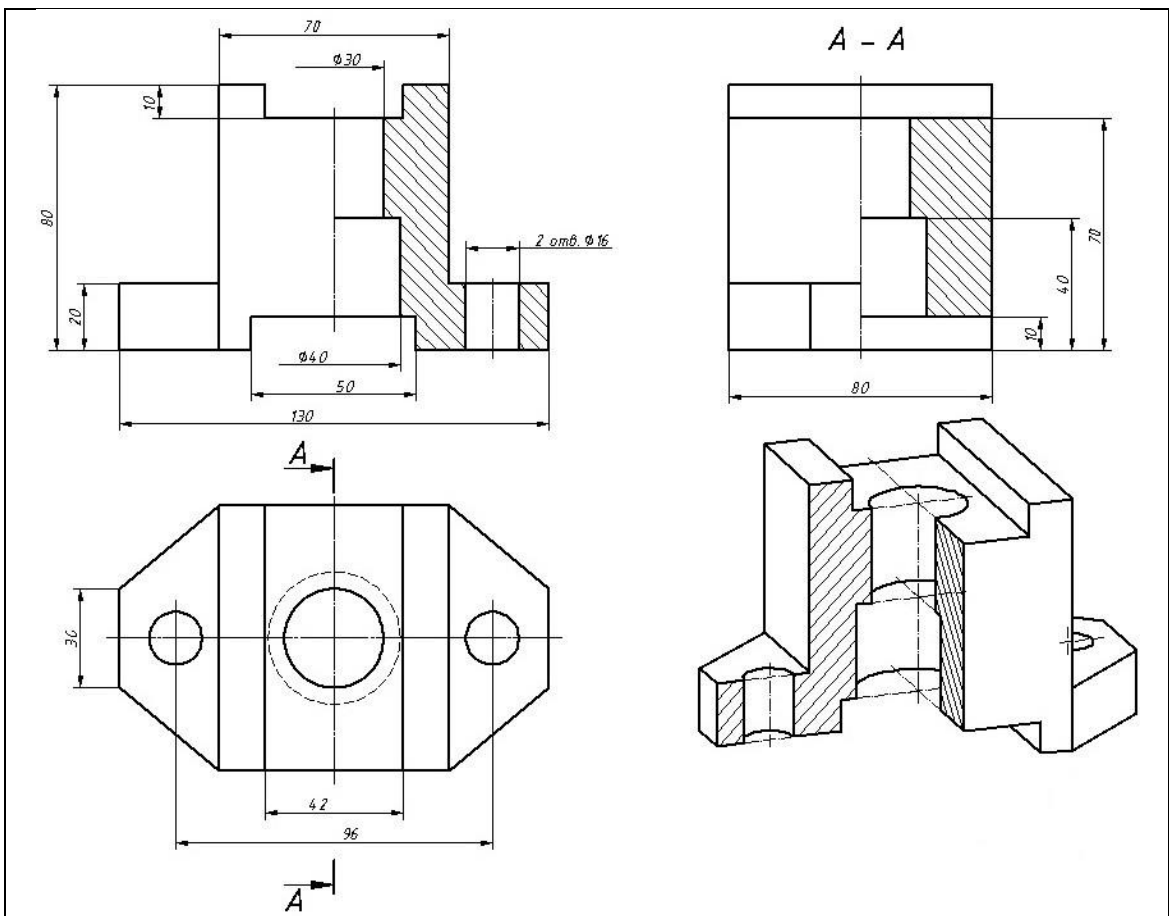
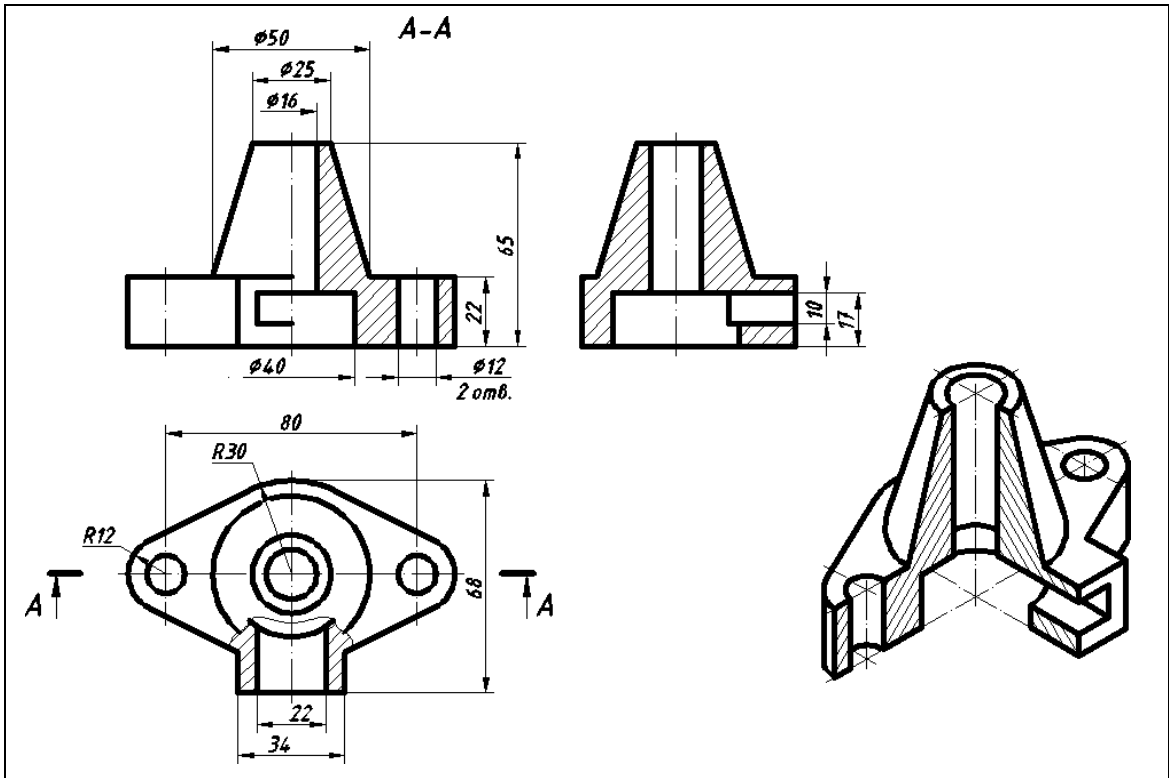

Approved by  
Georgian Technical University  
Faculty Board  
Protocol # 17 of April 12, 2013

Modified by  
Georgian Technical University  
Architecture, Urban and Design Faculty  
By the Protocol of the N12 Meeting of 26.01.2022

Legal Entity of Public Law - Technical University Architecture, Urban and Design Faculty of Drawing and Drawing Interview

## Provision

### Article 1. Scope of regulation

- 1 The provision regulates- public juridical person – Georgian Technical University (hereinafter - GTU); the rules and conditions of conducting the interview in painting and drawing at the Faculty of Architecture, Urban and Design.
- 2 The legal basis for this provision is the "Higher Education" The Law of Georgia, the individual-Administrative and other normative acts.

### Article 2. Definitions of Terms

The terms used for this provision have the following meaning: a. Interview in drawing and painting - GTU on bachelor's educational programs: “Architecture” or "архитектура" those who wish to pursue their studies should get the right to study, compulsory procedures applying to entrants of GTU architecture, urban and design faculty, as well as foreign nationals willing to continue their studies on the above mentioned educational programs and mobility students.

b. Drawing and painting Commission (hereinafter - Commission) - Drawing and painting in GTU

Responsible body for the organizational side of the interview.

c. claim commission –temporary body to review the claims .

d. Chairperson of drawing and painting commission - a person supervising the process of conducting "creative tour in GTU.

e. Drawing and painting commission members - interviewers

Experts / specialists assessing the presented works.

f. Commission secretary - a person who exercises the entrants / mobility

Wishing students registration and assist the Commission during the interview in solving problematic issues .

g. An entrant –the person having complete general education , possessing the document issued in Georgia or the document of equal character certifying his\her



complete secondary education , willing to continue studies at the faculty of urban and design at GTU bachelor educational programs “architecture “ and "архитектура".

h. Mobility student - Any accredited to Georgia

Student of higher education institution

Desiring - to continue studies at the first level of higher education at GTU the faculty of architecture urban and design, registered as LEPL- in the electronic portal of education accreditation national center ,applying to GTU with the relevant application and attached documentation .

### Article 3. Administration of the Interview Process in Drawing and painting.

1. The Rector of GTU for the purpose of conducting interviews in drawing and painting On the basis of an individual administrative-legal act, creates the commission in painting and drawing and the chairperson, members and the secretary are appointed.
2. GTU interview commission in painting and drawing consists of the chairman and no less than 5 members.
3. GT is responsible for the interview process  
Quality, high level organization process, fair assessment of the works presented by the applicants , is responsible for submitting timely the final outcomes of the assessment(passing or non-passing ) to the responsible body for conduction the unified national examination – The examination national center.

### Article 4. Rule of enrollment in Architecture, Urban and Design Faculty

For students, mobility students and citizens of foreign countries

#### a) For entrants

1. Enrollment of entrants at GTU Architecture, Urban and Design Faculty shall be enacted by the "Mixed Rule" envisaged by subparagraph "b" of paragraph 3 of article 8 of the Minister of Education and Science of Georgia, dated March 27, 2005, approved by the Order No. 122, which envisages the enrollment of applicants for entrants / mobility And as a result of the unified national examinations, by the ratio of ranged points.
2. The following is a list of subjects offered by the competition for entrants to the GTU Faculty of Architecture, Urbanism and Design:

| Program Name      | Georgian language | Foreign language<br>(English, German, French, Russian) | Third compulsory subject / subjects |
|-------------------|-------------------|--|-------------------------------------|
| Architecture -geo | Yes               | Yes  | Mathematics / Physics               |
| Architecture - ru | Yes               | Yes  | Mathematics / Physics               |

3. The competence of the entrants is determined based on the results of the interview in painting and drawing (pass-non pass) in relevant subjects along with the results of the examination of three compulsory and one optional examination envisaged by the national examination revealing the list of entrants who have gained the right to continue their studies at the Faculty of Architecture, Urban and Design of GTU.

#### B) For mobility students

1. Students have the right to be enrolled to GTU Faculty of Architecture, Urban and Design, by passing the registration at the electronic portal of national center of education accreditation , submitting the relevant application and attached documents to GTU;
2. The student shall be entitled to be enrolled to GTU on the relevant level of higher education after one year of study.
3. Students willing to be enrolled in the Faculty of Architecture, Urban and Design according to the provision of the GTU are obliged to pass interviews in drawing and painting . In case, the mobility student has successfully completed a creative tour in other higher education institutions, he is not required to go to the GTU interview and enrollment to GTU is determined only by the educational program relevance to the GTU education program. If the number of applications for mobility in architecture, urban and design faculties is more than the number of registered places, the right to enrollment have the students, whose unified national examination results exceed the corresponding results of other applicants in case the student enrolled to other higher education institution passed the creative tour , his \her enrollment shall be defined by the relevance of the educational program passed by the student with the GTU educational students.

C) for foreign nationalities

GTU in Architecture, Urban and Design Faculty Study at the first level of the program in GTU Architecture, Urban and Design Faculty is permissible without passing the unified national exams According to the regulations established by the Ministry of Education and Science of Georgia:

1. A citizen of a foreign country or an applicant without citizenship ,who has received full general or equivalent education in a foreign country, but at least as a result of the duration and application of the program established by the Law of Georgia on General Education;
2. A citizen of a foreign country or a student without citizenship studying in higher education institution in a foreign country recognized in accordance with the laws of that country
- 3 For individuals who successfully pass interviews in drawing and painting and overcome the minimum level of competence.

Article 5. Form and evaluation system of interviewing in the drawing and painting.

1. Interview in painting aims at examining the skills and the ability of performing the given object graphically A student who is interested in participating in the interview is obliged to submit to the Commission the minimum of five graphics performed on white paper -gypsum head figure, geometric figures (cube, sphere, pyramid, cone, parallelepiped, cylinder or other) 5 graphic Drawing at least.(see attached sample attachment N1) And in the presence of the members of the commission to perform a small fragment of one of the presented works.
2. Interview in drawing aims at revealing the skills of the applicant of performing geometrical details graphically (according to the front and top view of the detail to construct side view and axonometric with quarter section .Student / Mobility student is obliged to submit to the Commission a minimum of 5 drawings performed on a white paper in black colored pencil(see attached sample attachment N2)) And give the correct answers to the questions asked by the members of the Commission in drawing.
3. Interviews can be successfully completed by the student / mobility student who will submit to the examination commission the minimum (5-5)of drawings and paintings and perform the

activities envisaged in clause 1 and paragraph 2 of Article 5 The interview will be considered unsuccessful if applicant / mobility student

4. will not be able to pass , if he / she fails to comply with the requirements set out in Article 5 paragraph 3. In case of getting negative evaluation in the interview the entrant is entitled to take part in the unified national exams though the entrant will not be enrolled to bachelor program of the faculty of urban, architecture and design of GTU "Architecture" or "архитектура"..
5. The works presented at the interview remain in the commission.
6. Interview in drawing and painting is free for the entrants

#### Article 6. Registration of Entrants in GTU

1. The Participant shall be obliged to present to the GTU commission the ID card and its copy for the interview in drawing and painting..
2. The Secretary of the Commission shall retain a copy of the Identity Card Data (surname, personal name, and personal number) shall be reflected in the documentation presented by the GTU to the National Examination Center.
3. The schedule for the interview in drawing and painting is approved upon the nomination of urban architecture and design faculty dean and is approved by the GTU rector's administrative –legal act.
4. The rules of conducting the interview (the above provision) will be posted on the web. Site of GTU architecture, urban and design faculty. For entrants <https://gtu.ge/Arch/Students/Applicants.php>.

#### Article 7. Publication of interview results

1. Drawing and painting Interview Commission results with the signature of the chairman of the Commission, promptly promulgates in the GTU premises, at least three places near the Faculty of Architecture, Urban and Design. This information will be posted on the website of GTU Architecture, Urban and design Faculty web site <https://gtu.ge/Arch/> Faculty of architecture / drawing and painting results of interviewing \The reception of the claim applications related to the interview results will be conducted after the completion of the specified time the following working day before 14 o'clock, afterwards the committee will start reviewing them.
2. On the basis of the claim application in case of changing the assessment of the interview the final results are defined, the final results will be posted on the website of GTU architecture and design faculty on the place of the previous results on the same day.

#### Article 8. Rights and Responsibilities of entrants and mobility Students Applicant/Mobility students are obliged to:

- a. Under the order of GTU rector within the specified period of time to attend the interview in painting and drawing.
- b. The applicants should have the documents prescribed by the article 5 and 6 of the provision.
- c. After the end of the discussion, submit the works to the chairman of the commission or Commission members.

#### Article 9. Documents reflecting the results of GTU painting and drawing interviews

1. After the completion of the work of the Interview Commission in drawing and painting , the Chairperson of the Commission shall submit to the Rector of GTU on the second working day the list of entrants participating in the interview with the indication of final results (pass /non-pass), and then the documentation is sent to the National Examinations Center
2. The enrollment of the student in the higher education institution is established in compliance with the applicable legislation.

